



CESARO MAC IMPORT

Doppstadt

**TRITURATORI LENTI
SERIE INVENTHOR**



RIFIUTI INGOMBRANTI
MATERASSI
INDIFFERENZIATO DA RD
TUBI
RETI
TELI PVC
TESSUTO



**SERIE INVENTHOR
DOPPSTADT
TRITURATORI
A ROTAZIONE LENTA
THE BEST CHOICE
FOR SHREDDING**



BEST SOLUTION. SMART RECYCLING



SERIE INVENTHOR LA NUOVA FRONTIERA DELLA TRITURAZIONE

Con la serie INVENTHOR di Doppstadt è possibile coprire un'ampia gamma di applicazioni e materiali. Le macchine della linea di trituratori a bassa velocità utilizzano una coppia elevata per tritare in modo affidabile i materiali. Si può approfittare di una trasmissione efficace con grandi riserve di potenza, di un'alimentazione intelligente del materiale e di sistemi di triturazione configurabili.

- Grande flessibilità grazie ai sistemi di triturazione liberamente selezionabili
- Eccezionale produttività anche con applicazioni impegnative
- Monitoraggio continuo del processo di triturazione
- Elevata riserva di potenza con basso consumo di carburante ed emissioni acustiche ridotte
- Rapida operatività dopo la manutenzione ed elevata sicurezza sul lavoro



EFFICIENZA AD ALTISSIMO LIVELLO

VARIO DIRECT DRIVE, l'innovativo sistema di trasmissione di serie della linea Inventhor.

Rispetto ai precedenti sistemi di trasmissione, Vario Direct Drive consente di invertire il senso di rotazione del rotore senza doverlo prima fermare azionando manualmente l'inversione. L'inversione diventa parte del normale funzionamento dei triturator Doppstadt, con la conseguente riduzione dei fermi impianto. Questo significa lavorare con maggiore produttività senza interruzioni.

Grazie al Vario Direct Drive è possibile ora avviare la macchina a tramoggia piena. Il rotore, a seconda dello sforzo, gestisce autonomamente il cambio di rotazione intervenendo con l'inversione quando serve, senza bloccarsi e senza necessità di svuotare la tramoggia.

Vario Direct Drive funziona grazie a un sistema di corone dentate e satelliti gestiti da un motore idraulico ausiliario che regola la trasmissione del moto dal motore al rotore.

La sua maggiore o minore azione sulla corona dentata, e quindi sui satelliti, permette di aumentare o diminuire i giri del rotore da -5 a 32 al minuto, indipendentemente dai giri del motore. In questo modo il rotore si adatta al materiale offrendo un prodotto triturato di qualità superiore.

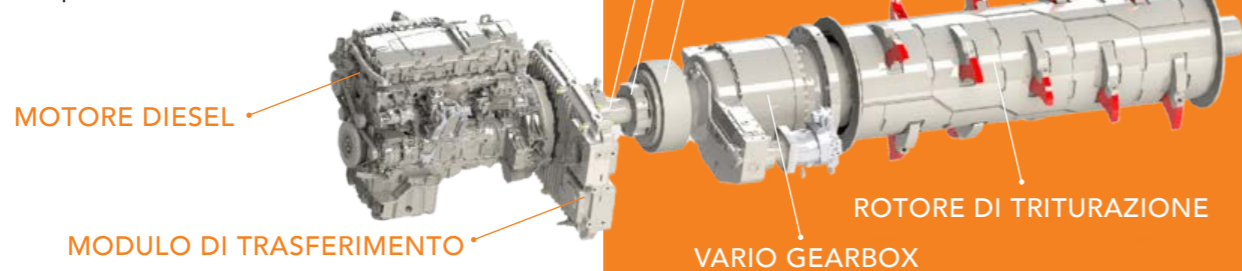

VARIO DRIVE TRASMISSIONE EFFICACE E SICURA

- Il motore lavora sempre nell'intervallo di giri ottimale con la massima coppia.
- Maggiore qualità del materiale triturato
- Minori consumi di carburante
- Maggiore autoprotezione degli organi di trasmissione e di triturazione

PETTINE VARIOMAT & LIMITER VERSATILITÀ ED EFFICIENZA

- Regolazione in continuo della distanza con il rotore, variando in tal modo la pezzatura del materiale triturato.
- Mantenere costante l'efficienza del taglio nonostante l'usura dei denti. L'avvicinamento del pettine al rotore elimina la luce libera che si forma tra i denti come conseguenza dell'usura e garantisce una pezzatura uniforme nel tempo.
- Quando si decide di cambiare la taglia dei denti, ad es. dalla misura "L" alla misura "M" si sostituisce solo la barra pettine. Questo consente un notevole risparmio di tempo e di costi.
- L'operatore può variare la pressione di chiusura del pettine decidendo la corretta pressione in funzione del materiale da tritare.

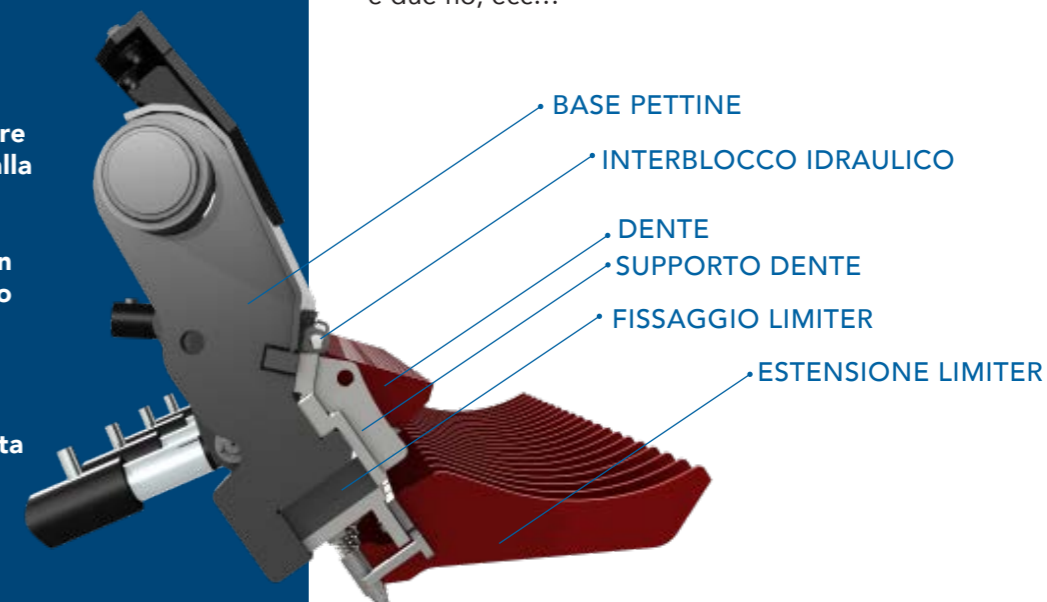

PETTINE VARIOMAT

Poiché la composizione del rifiuto cambia nel corso del tempo come conseguenza delle raccolte differenziate, è importante dotarsi di una macchina flessibile in grado di adeguarsi alle variazioni qualitative del rifiuto da trattare e modificare la pezzatura del materiale in base alle richieste e/o esigenze del mercato.

Il pettine VARIOMAT è costituito da una robusta struttura base che trova alloggiamento sul telaio del portellone laterale dell'Inventhor, dalla barra del pettine composta dalla serie di denti intercambiabili su cui si imprime il materiale durante la triturazione e dagli elementi Limiter.

LIMITER è il sistema griglia ad elementi flessibili ed indipendenti dotati ciascuno di un ammortizzatore a molla che assorbe le sollecitazioni che avvengono durante la triturazione.

Il Limiter, proprio per la caratteristica di indipendenza dei suoi elementi, può trovare diverse combinazioni di impiego.

L'utilizzatore, in base al materiale da tritare ed al risultato che vuole ottenere, può decidere di utilizzare tutti gli elementi o solo alcuni di essi, alternandoli a cadenza di uno sì, uno no, o uno sì e due no, ecc...



PRODUTTIVITÀ E CONTINUITÀ D'ESERCIZIO

ROTORE DI TRITURAZIONE

La disposizione elicoidale significa maggiore potenza di taglio disponibile sul singolo dente. **La disposizione dei denti è progettata per aggredire i materiali più voluminosi che vengono agganciati e trasportati secondo un principio di continuità verso il pettine di taglio consentendo una produttività costante della macchina, evitando il cosiddetto effetto ponte in tramoggia.** Il rotore dell'Inventhor è interamente rivestito di FASCE ANTIUSURA ad alta resistenza che consentono di preservarne la vita nel tempo.

DENTI INTERCAMBIABILI CON SISTEMA DOPP-LOCK.

L'Inventhor è dotato di un rotore e di un pettine di triturazione i cui denti sono connessi alla sede tramite semplice imbullonatura e aggancio rapido. Non sono previste saldature, la sostituzione dei denti non comporta (né per la rimozione né per l'inserimento del nuovo elemento) l'adozione di fiamme ossidriche o l'utilizzo di flex o altre attrezzature che possono produrre scintille ed essere fonti di innesco



d'incendio, pericolo sempre presente in particolare in ambienti con presenza di rifiuti e polvere (materiali per loro natura infiammabili).

La sostituzione risulta essere molto rapida e semplice e può essere mirata al solo dente danneggiato. Nella gestione della macchina, infatti, un ruolo di enorme importanza è rivestito dalle spese di manutenzione, dall'efficienza di triturazione e dai tempi di fermo impianto.

DENTI DI DIVERSE TAGLIE (S, M, L, XL).

Il sistema di triturazione dell'Inventhor consente di installare diverse tipologie di denti di triturazione secondo le seguenti misure:

INVENTHOR TYPE 6: M, L, XL INVENTHOR TYPE 9: S, M, L, XL

Quando si passa da una misura all'altra si deve sostituire la sola barra pettine mentre la struttura base rimane la stessa. Va invece sostituito il rotore che ha degli specifici portadenti.

Con la possibilità di sostituire la taglia del dente l'Inventhor diventa un trituratore davvero polivalente, dimostrando la propria flessibilità operativa, in grado di adattarsi alle PETTINE mutate esigenze impiantistiche.

ESPULSIONE AUTOMATICA DEL CORPO INTRITURABILE.

Nella triturazione del rifiuto accade che vengano introdotti nella camera di triturazione degli oggetti intriturbabili di varia provenienza. Questo perché il caricamento mediante benna a polipo di grandi dimensioni o pala gommata non consente di effettuare preventivamente una cernita del materiale da tritare.

Il sistema di triturazione Doppstadt consente l'ESPULSIONE AUTOMATICA dei corpi intriturbabili attraverso l'apertura del pettine di triturazione e la sua successiva chiusura.

In questo modo viene garantita la continuità di esercizio evitando danni alla camera di triturazione, si aumenta la durata degli utensili di taglio e si evitano interventi manuali nella zona di triturazione.

Con il sistema di espulsione automatica Doppstadt sono evitati:

- 1) Danni agli organi di taglio, pettine, rotore e ai vari organi collegati.
- 2) Fermi impianto per rimozione degli intriturbabili e ripristino dei danni.

Sono invece garantiti con il sistema Doppstadt:

- 1) Nessun danno agli organi di taglio, perché il sistema agisce preventivamente.
- 2) Continuità di esercizio anche nel caso in cui venga introdotto un corpo intriturbabile.
- 3) Tutela degli operatori, i quali non sono costretti ad operare in tramoggia a stretto contatto con elementi patogeni.

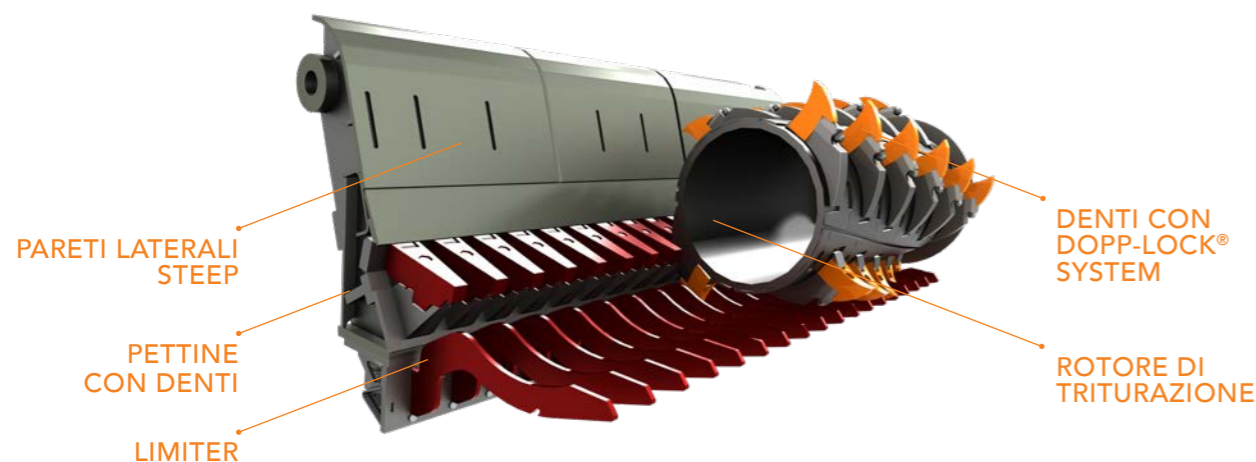



MO.BA. GRIGLIA MOBILE BREVETTATA

LA NUOVA GRIGLIA È STATA REALIZZATA COMPLETAMENTE IN ITALIA GRAZIE ALL'ESPERIENZA DI OLTRE QUARANT'ANNI NEL SETTORE E DI OLTRE 30 ANNI DI COLLABORAZIONE CON DOPPSTADT.

Il panorama del mercato richiede trituratorini con specifiche ben definite, dove la produttività oraria, l'efficienza energetica e la durabilità nel tempo non sono più sufficienti. Cesaro Mac Import, con la sua consolidata presenza nel settore, si pone come il partner tecnologico ideale per soddisfare le esigenze in evoluzione dei clienti.

Grazie alla nostra vasta esperienza, siamo in grado di anticipare e comprendere i le necessità del mercato.

In risposta a questa crescente domanda, presentiamo MO.BA. la griglia mobile per trituratorini a rotazione lenta ad altissima produttività.

Questa soluzione innovativa è progettata per garantire una pezzatura regolare in un singolo passaggio su una varietà di materiali. La sua elevata efficienza e versatilità consentono di superare le aspettative, fornendo ai nostri clienti un'apparecchiatura affidabile e all'avanguardia.

DIFFERENZA FONDAMENTALE DA TUTTE LE ALTRE GRIGLIE APPLICATE A TRITURATORI È LA SUA "MOBILITÀ".

Infatti la griglia non è fissata alla struttura portante del trituratore ma viene posizionata sul pettine che quindi garantisce la possibilità di apertura e chiusura durante le operazioni di triturazione.

1. Viene tutelata l'integrità della macchina durante la triturazione, infatti il peso del materiale non viene scaricato sulla struttura della macchina con pericolo di sfondamento ma mantiene la possibilità di movimento e di apertura in caso di materiale intriturbabile accidentalmente inserito. Questo consente alla macchina di lavorare ininterrottamente senza danni e senza continue inversioni del rotore che riducono la produttività. La griglia è rinforzata e saldata con spessore superiore ai 2 cm.

2. La nuova griglia può essere montata e smontata facilmente e lavorare con diversi tipi di rotore. Inoltre la predisposizione delle macchine già operative è estremamente semplice e richiede pochi interventi.

CESARO MAC IMPORT HA REALIZZATO E BREVETTATO LA NUOVA GRIGLIA MOBILE DISPONIBILE PER TRITURATORI INVENTHOR 6, INVENTHOR 6.2 E INVENTHOR 9.



TRITURAZIONE MOBILE AD ALTISSIMA PRODUTTIVITÀ CON PEZZATURA REGOLARE IN UN UNICO

PASSAGGIO CON DIVERSI MATERIALI: MATERASSI, INGOMBRANTI, TELI, RETI, PNEUMATICI

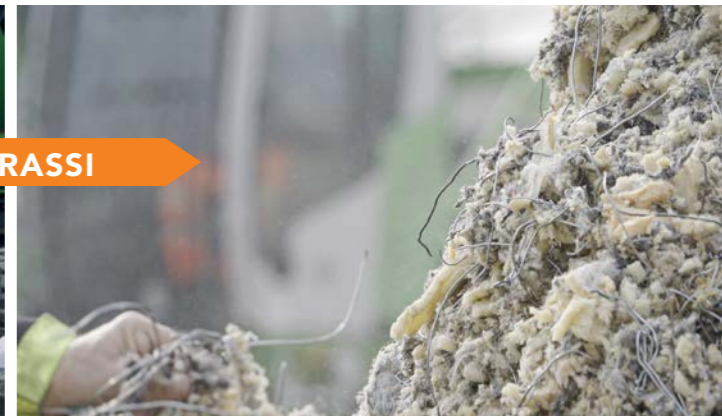
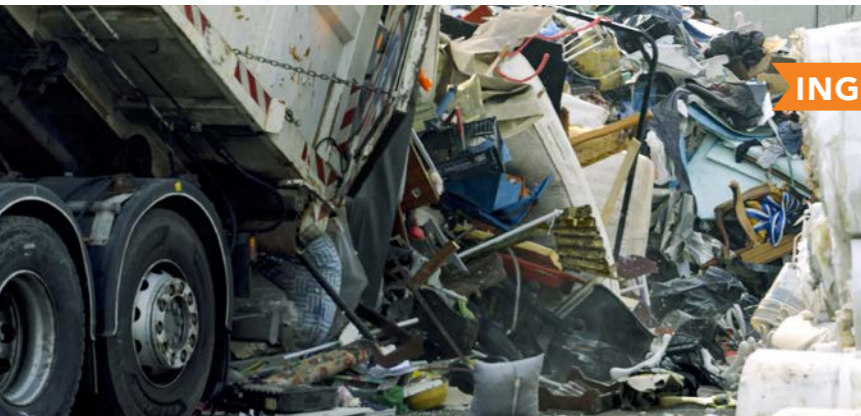



- 3. Si può applicare a tutti i triturator Doppstadt da quelli della gamma Inventhor 9, 6 e 6.2 a quelli precedenti della gamma DW** proseguendo nella tradizione Doppstadt che da sempre garantisce l'applicazione degli aggiornamenti tecnici delle serie successive alle serie precedenti.
- 4. La griglia è realizzata completamente in acciaio antiusura HARDOX** che ne garantisce durata e resistenza con ogni tipo di materiale e in cicli di lavoro lunghi.
- 5. Abbiamo realizzato una griglia capace di poter lavorare efficacemente con numerose tipologie di materiale senza mai ridurre la produttività e con una pezzatura estremamente fine e regolare del materiale in uscita.** La griglia è efficace con materiali estremamente difficili come: materassi a molle, reti, teli di pvc lunghi anche più di 10 mt, materiale ingombrante, pneumatici anche di grandi dimensioni, tubi e legno. Con questi materiali sarà possibile ottenere un'altissima produttività tipica dei triturator Doppstadt con, in più, una pezzatura regolare.

LA NUOVA GRIGLIA CONSENTE ALLA MACCHINA DI LAVORARE ININTERROTTAMENTE SENZA DANNI E SENZA CONTINUE INVERSIONI DEL ROTORE CHE RIDUCONO LA PRODUTTIVITÀ

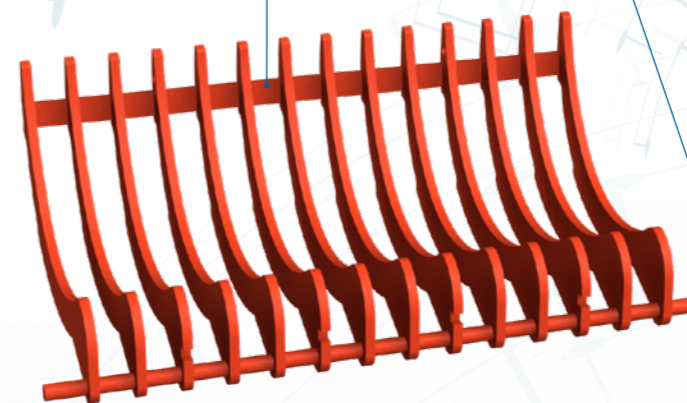
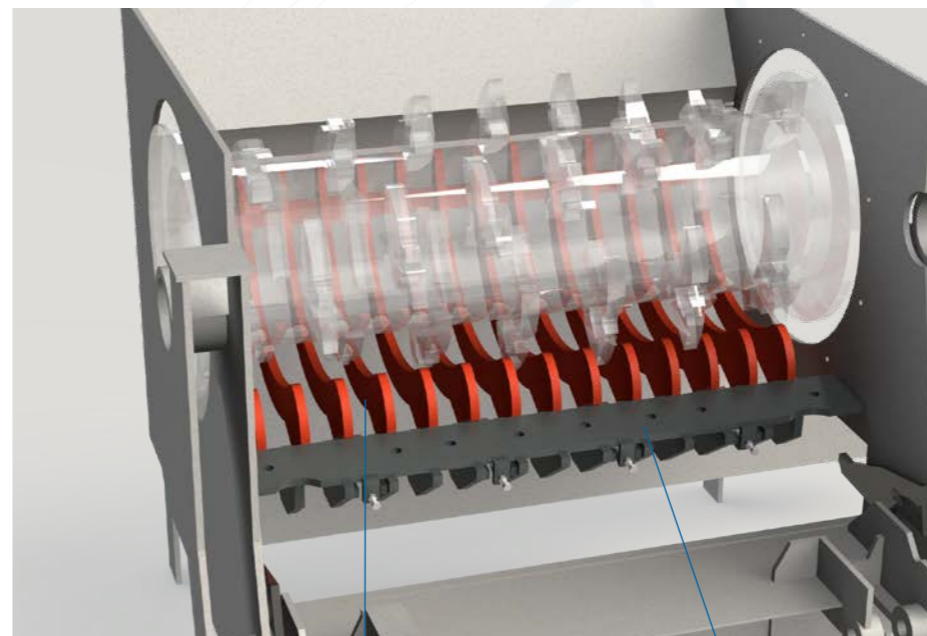

GRIGLIA A LAME

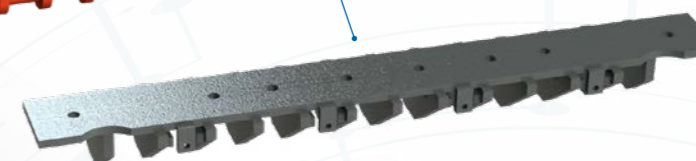

BARRA DI FISSAGGIO

HIGHLIGHTS

- Facile e rapida configurazione
- Nessuna inversione del rotore durante la triturazione
- Altissima produttività
- Disponibile per tutta la gamma INVENTHOR
- Realizzata interamente in HARDOX
- Tutela della macchina con ogni tipo di materiale



PNEUMATICI



TUBI



RETI

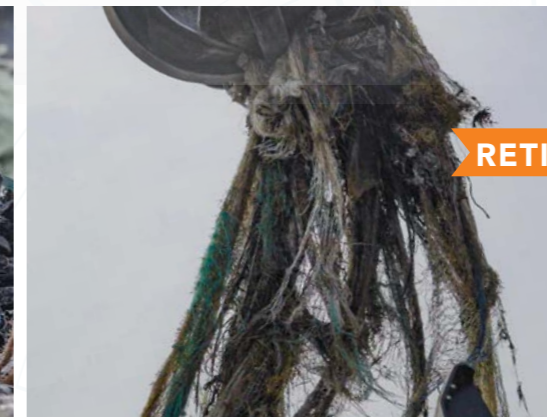



MANUTENZIONE ROBUSTEZZA SILENZIOSITÀ

PARTICOLARE ATTENZIONE È STATA POSTA DA DOPPSTADT PER GARANTIRE UNA ACCESSIBILITÀ SEMPLICE, COMPLETA E IN PIENA SICUREZZA. Le porte si aprono ad ali di gabbiano consentendo una accessibilità totale a tutte le componenti meccaniche. L'ottimizzazione spaziale e l'ottima organizzazione delle componenti ne permette una più facile manutenzione.

VANTAGGI DELL'APERTURA LATERALE DEL PORTELLONE DEL PETTINE DI TRITURAZIONE.

Accedere alla camera di triturazione in assoluta sicurezza. Si evita, in tal modo, di dover entrare dall'alto o dal basso. **Operare la sostituzione dei denti** di triturazione in condizioni confortevoli. **Avere spazio libero** verticale e orizzontale sufficiente per lo svolgimento dell'attività richiesta. **Pulire la camera di triturazione** dal rifiuto presente quando si devono sostituire o controllare l'usura dei denti senza

che l'operatore venga a contatto con il rifiuto. **In situazione di emergenza** permette di uscire immediatamente dal tritурatore e raggiungere velocemente un luogo sicuro.

COSTRUIRE MACCHINE FATTE PER DURARE NEL TEMPO È LA CARATTERISTICA DI DOPPSTADT.

L'impiego di acciai di alta qualità, le nervature del telaio, gli spessori maggiori hanno effetti positivi sulla insuperabile resistenza, solidità e affidabilità delle macchine, anche in condizioni operative difficili quali quelle della triturazione di rifiuti ingombranti e rifiuti industriali. L'Inventhor nasce dallo sviluppo della precedente serie DW e fa tesoro di tutta l'esperienza acquisita in più di trent'anni di costruzione e migliaia di trituratori a rotazione lenta venduti in tutto il mondo. Un esempio della robustezza della macchina è l'apertura del portellone pettine con le cerniere verso il basso. Questa caratteristica consente di abbassare il baricentro e poter così aumentare il peso e la solidità di tutto il pettine di triturazione.

MENO DECIBEL SIGNIFICA POTER LAVORARE IN UN AMBIENTE PIÙ SALUBRE RISPETTANDO AL CONTEMPO LA NATURA.

- 1. I cofani del vano motore sono ricoperti internamente da materiale isolante.** La melamina che riesce a trasformare le onde sonore in calore grazie all'attrito molecolare.
- 2. Un radiatore dal concept innovativo.** La speciale geometria delle sue lamelle crea un flusso d'aria meno turbolento. Inoltre l'attivazione della ventola è gestita da 3 rampe differenziate. **Il radiatore muoverà solo la quantità di aria che realmente serve al momento, riducendo la velocità della ventola, il rumore prodotto ed i consumi.**

Rispettare l'ambiente e le persone sono da sempre elementi chiave di Doppstadt.

**MENO GASOLIO,
MENO EMISSIONI,
MENO RUMORE =
INVENTHOR FA BENE
ALL'AMBIENTE!**



MENO DECIBEL MENO CONSUMI

MENO CONSUMO DI CARBURANTE SIGNIFICA ANCHE MENO EMISSIONI. L'INVENTHOR FA BENE ALL'AMBIENTE.

L'elevata produttività unita al basso consumo di gasolio e alla economia delle parti soggette ad usura ha già decretato il successo di questa nuova generazione di trituratori.

Il sistema Doppstadt consente un notevole risparmio di gasolio per tonnellata prodotta.

Rispetto alla già apprezzata Serie DW il costo di gestione €/t di INVENTHOR è sceso in maniera ragguardevole! E questo nel rispetto delle norme Euromot V.



INVENTHOR 6.2 IN DETTAGLIO



SISTEMA DI RAFFREDDAMENTO
Geometria del sistema di raffreddamento ad alta efficienza, direttamente a monte del ventilatore idraulico reversibile.



PLUG & PLAY per attività di routine quotidiana. Facile ed intuitivo con la pressione di un pulsante utilizzando diversi programmi.



TRAMOGGIA INCLINABILE
Area di alimentazione estesa e regolazione automatica dell'avanzamento del materiale per aumentare la produzione del sistema di triturazione.

INVENTHOR 6.2 Tutta l'esperienza della serie DW 3060 e tutte le innovazioni tecnologiche della serie Inventhor. Il risultato: un concetto di macchina progettato per la massima efficienza con un elevato grado di idoneità all'uso pratico. Dotato dell'esclusivo VarioDirect Drive, dei tempi di attività più elevati e del funzionamento semplice e flessibile, fin dalla prima tonnellata.



VANO MOTORE spazioso e con facile accesso a tutti i componenti come l'attrezzatura del motore, la scatola di trasmissione con collegamento diretto al motore o al sistema di rilevamento del carico.

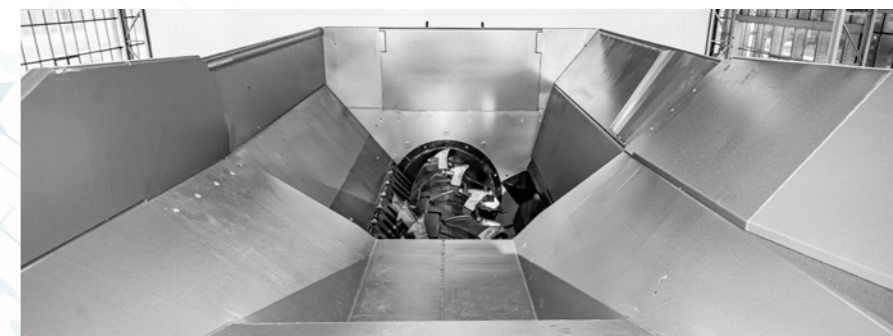

ALIMENTAZIONE MATERIALE E CAMERA DI TRITURAZIONE
Le pareti ripide della tramoggia di alimentazione garantiscono una produzione continua. Il concetto di triturazione flessibile con diverse configurazioni dell'albero consente un adattamento preciso a materiali diversi.



VARIO DIRECT DRIVE di nuova concezione fornisce una potenza variabile in continuo direttamente all'albero di triturazione.



NASTRO POSTERIORE Il sistema di attacco centrale DoppHitch semplifica l'utilizzo di diverse soluzioni di sistema montate sul retro del tritурatore. Le opzioni di lunghezza del nastro selezionabili offrono altezze di scarico elevate e angoli del nastro regolabili in modo continuo.



INNOVATIVO SISTEMA DI PORTE Tutti i pannelli delle porte si aprono verso l'alto garantendo un accesso ottimale e con le loro ampie prese d'aria assicurano una ventilazione ottimale, riducendo anche le emissioni sonore, grazie al materiale insonorizzante posto all'interno.



SISTEMA DI ISPEZIONE Lo sportello del contro pettine che si apre fino a 90° garantisce un facile accesso all'intero del vano di triturazione. Inoltre aumenta la sicurezza sul lavoro e garantisce un rapido riavvio dopo il lavoro di manutenzione.



MULTI-UTENSILE Uso di denti dotati di sistema Dopp-Lock® disponibili nelle taglie M, L e XL, compresa la nuova generazione di limiter.



OPTIONAL CHASSIS Inventhor Type 6.2 è disponibile su un telaio rimorchio, semirimorchio con unità di trasmissione e su un telaio cingolato telecomandato.



TRITURATORI LENTI SERIE INVENTHOR

FLUSSI DI MATERIALE MEDIO FINO A 60.000 ton/anno

INVENTHOR 6.2 IL TRITURATORE CHE RIDEFINISCE OL CONCETTO DI EFFICIENZA OPERATIVA.
INVENTHOR 6.2 PLUS IL TRITURATORE CON UNA GRANDE RISERVA DI POTENZA.



PACCHETTI TRITURATORE ALBERO CON DENTI + BARRA PETTINE + LIMITATORE (SE NECESSARIO)



INVENTHOR 6.2	SIZE L WASTE	SIZE L	SIZE M GREEN
MOTORE	CAT 310 kW / MTU 260 kW	CAT 310 kW / MTU 260 kW	CAT 310 kW / MTU 260 kW
Diametro	600 mm	600 mm	800 mm
Numero dei denti	27	30 (CAT) / 20	72
Lunghezza denti	174 mm	174 mm	100 mm
Lunghezza rotore	2.2 m	2.2 m	2.2 m
LIMITER	7 x Limiter L 600 (14 denti del pettine)	7 x Limiter L 600 (14 denti del pettine)	9 x Limiter M 800 (2 comb plates)
Principali aree di utilizzo	Rifiuto verde	Rifiuto verde, legno di scarto, rifiuti, radici	Legno di scarto, tipologie speciali di materiali



INVENTHOR 6.2	RIMORCHIO A 3 ASSI	SEMI-RIMORCHIO	CINGOLATO
TELAIO	Telaio per rimorchio ad asse centrale per 80 km/h, come da StVZO (Regolamento per la circolazione stradale), con sistema frenante ABS	Telaio per semirimorchio per 80 km/h, come da StVZO (Road Traffic Licensing Regulations), con sistema frenante ABS	Telaio per la posa di binari per la guida autonoma, due velocità di marcia
OVERALL WEIGHT	25.000 kg (a seconda dell'attrezzatura)	27.000 kg (a seconda dell'attrezzatura)	27.000 kg (a seconda dell'attrezzatura)
POSIZIONE DI LAVORO			
Lunghezza 1/2	12.947 mm / 14.766 mm	11.516 mm / 13.314 mm	11.516 mm / 13.335 mm
Larghezza	2.540 mm	2.540 mm	2.500 mm
Altezza	3.650 mm	3.650 mm	3.967 mm
DIMENSIONI DI TRASPORTO			
Lunghezza	9.068 mm	7.636 mm	7.636 mm
Larghezza	2.540 mm	2.540 mm	2.500 mm
Altezza	3.650 mm	3.650 mm	3.378 mm
MOTORE			
Motore	Diesel hydraulic	Diesel hydraulic	Diesel hydraulic
Capacità del serbatoio	425 L	425 L	425 L
INVENTHOR 6.2			
Potenza nominale	da 260 kW (354 HP) a 1700 giri/min.	da 260 kW (354 HP) a 1700 giri/min.	da 260 kW (354 HP) a 1700 giri/min.
Standard di emissione	Stage V	Stage V	Stage V
Capacità cubica	7.700 cm ³	7.700 cm ³	7.700 cm ³
Marca	MTU 6R1000 Daimler OM 936*	MTU 6R1000 Daimler OM 936*	MTU 6R1000 Daimler OM 936*
INVENTHOR 6.2 PLUS			
Potenza nominale	da 310 kW (421 HP) a 1800 giri/min.	da 310 kW (421 HP) a 1800 giri/min.	da 310 kW (421 HP) a 1800 giri/min.
Standard di emissione	Stage V or EUROMOT IIIA	Stage V or EUROMOT IIIA	Stage V or EUROMOT IIIA
Capacità cubica	9.300 cm ³	9.300 cm ³	9.300 cm ³
Marca	CAT C9.3B	CAT C9.3B	CAT C9.3B
CARICAMENTO			
Altezza di carico con estensione della cerniera	3.650 mm	3.650 mm	3.378 mm
Altezza di carico senza estensione della tramoggia	3.194 mm	3.194 mm	2.922 mm
Larghezza di carico	3.374 mm	3.374 mm	3.374 mm
ALBERO			
Lunghezza del tamburo	2.200 mm	2.200 mm	2.200 mm
Diametro del tamburo	600/800 mm	600/800 mm	600/800 mm
Velocità	da -2 a 30 giri/min.	da -2 a 30 giri/min.	da -2 a 30 giri/min.
NASTRO TRASPORTATORE			
Larghezza nastro inferiore	800 mm	800 mm	800 mm
Lunghezza nastro inferiore	2.900 mm	2.900 mm	2.900 mm
Velocità di trasporto nastro inferiore	da 1,3 a 2,9 m/s	da 1,3 a 2,9 m/s	da 1,3 a 2,9 m/s
Larghezza nastro posteriore	1.000 mm	1.000 mm	1.000 mm
Lunghezza nastro posteriore 1 / 2	4.900 mm / 7.000 mm	4.900 mm / 7.000 mm	4.900 mm / 7.000 mm
Velocità di trasporto del nastro posteriore	da 1,25 a 3,0 m/s	da 1,25 a 3,0 m/s	da 1,25 a 3,0 m/s
Altezza di scarico del nastro posteriore 1 / 2	3.159 mm / 4.209 mm	3.159 mm / 4.209 mm	2.887 mm / 3.937 mm
ALTRO			
Equipaggiamento opzionale	Ritoricircolo oversize "Limiter", pacchetti di triturazione delle dimensioni M, L, azionamento idraulico, lunghezza del nastro posteriore 7 m, magneti del nastro superiore, pannelli ausiliari per l'aggancio della tramoggia, sponda della tramoggia, sistema di nebulizzazione, pacchetto invernale, pacchetto luci a LED		



INVENTHOR 9 IN DETTAGLIO



SISTEMA DI RAFFREDDAMENTO
Geometria molto efficiente del radiatore, proprio davanti al radiatore idraulico reversibile+



PLUG & PLAY per attività di routine quotidiana. Facile ed intuitivo con la pressione di un pulsante utilizzando diversi programmi.



TRAMOGGIA INCLINABILE
Espande l'area di alimentazione e processo di alimentazione del materiale rendendolo fluido e continuo.

INVENTHOR 9 Quando si tratta di tritare in modo efficace è un autentico peso massimo: piena potenza e massima flessibilità. Il nuovo VarioDirect Drive trasmette continuamente la potenza al tamburo di triturazione in modo che il motore funzioni sempre al punto di lavoro ottimale. Il nuovo concetto di porte apribili garantisce un'accessibilità ottimale da tutti i lati.



VANO MOTORE spazio ottimizzato per un facile accesso a tutti gli elementi (es. componenti del motore), alla scatola di trasmissione con collegamento diretto al motore e ai sistemi di controllo come il Load Sensing.



TRAMOGGIA DI ALIMENTAZIONE MATERIALE E DI MACINAZIONE
La ripida salita della parete della tramoggia di alimentazione garantisce la massima produttività. Il concetto di triturazione flessibile basato su vari pacchetti di triturazione consente un adattamento esatto alle esigenze di lavorazione dei diversi materiali.



VARIO DIRECT DRIVE brevettato consente una trasmissione di potenza variabile e continua direttamente al tamburo di macinazione.

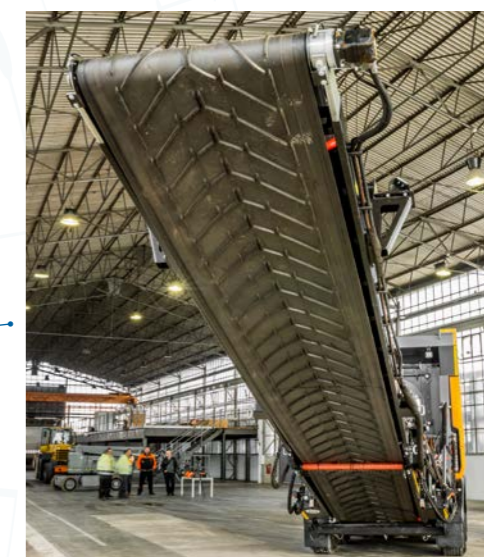
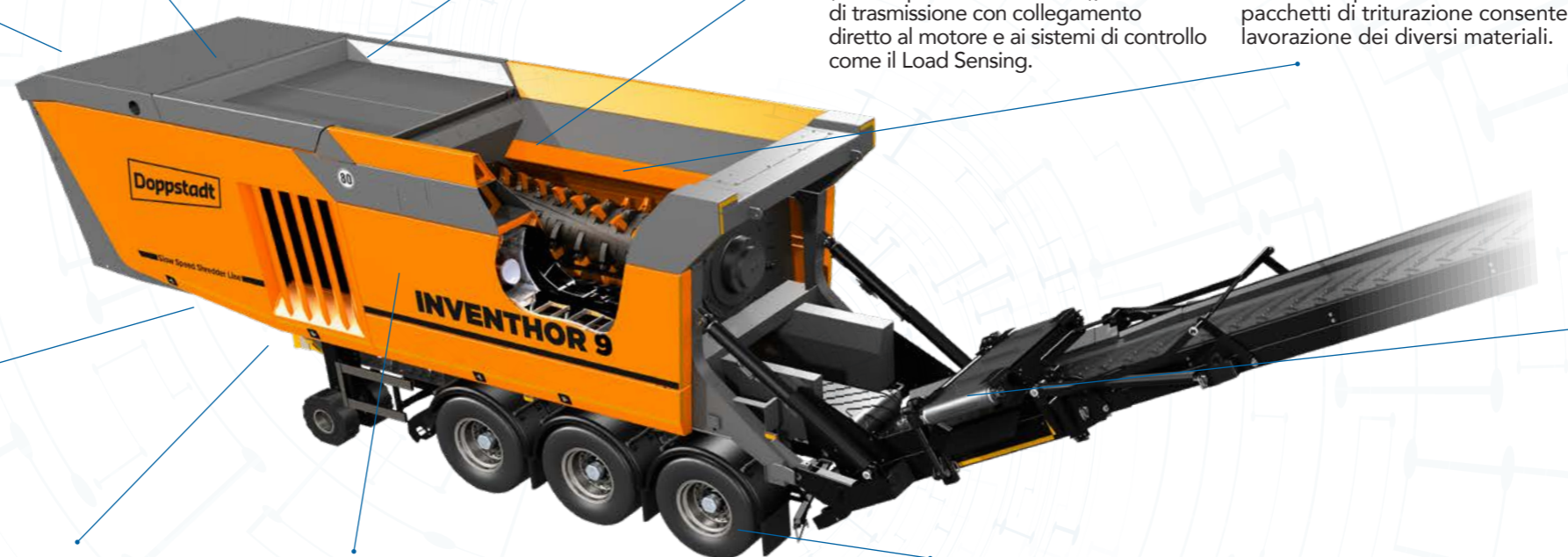

NUOVO CONCETTO DI CARROZZERIA
Per un'accessibilità ottimale, tutte le porte si aprono verso l'alto. Le porte in vetroresina con prese d'aria riducono efficacemente l'emissione di rumore.



PETTINE FLOTTANTE Il portellone si apre fino a 120°, per un facile accesso all'intero vano di macinazione. Migliora ulteriormente la sicurezza operativa e garantisce la disponibilità immediata della macchina dopo i lavori di assistenza.



OPZIONI DI TELAIO
Inventhor Type 9 è disponibile in due opzioni di telaio: configurazione semirimorchio e configurazione cingolata (controllata a distanza).

OPZIONI PER IL NASTRO POSTERIORE
Utilizzando la nuova unità di montaggio complessiva è possibile applicare e sostituire facilmente diverse configurazioni del sistema di scarico posteriore. Grazie alle varianti di lunghezza del nastro selezionabili, è possibile realizzare un'ampia gamma di altezze di caduta e inclinazioni del nastro di scarico regolabili in continuo.



TRITURATORI LENTI SERIE INVENTHOR

ALTISSIMA PRODUTTIVITÀ SUPERIORE ALLE 90.000 ton/anno

INVENTHOR 9 IL TRITURATORE PER IL LAVORI PIÙ PESANTI.



PACCHETTI TRITURATORE ALBERO CON DENTI + BARRA PETTINE + LIMITATORE (SE NECESSARIO)



INVENTHOR 9	SIZE XL	SIZE L	SIZE M
MOTORE	MTU 390 kW	MTU 390 kW	MTU 390 kW
Diametro	600 mm	600 mm	800 mm
Numero dei denti	28	21 o 42	100
Lunghezza denti	170 mm	174 mm	100 mm
Lunghezza rotore	3.0 m	3.0 m	3.0 m
LIMITER	13 x Limiter XL 600 (15 denti del pettine)	20 x Limiter L 600 (20 denti del pettine)	24 x Limiter M 800 (2 denti del pettine)
Principali aree di utilizzo	Rifiuto verde	Rifiuto verde, legno di scarto, rifiuti, radici	Legno di scarto, tipologie speciali di materiali



INVENTHOR 9	SEMI-RIMORCHIO	CINGOLATO
TELAIO	Telaio per semirimorchio per 80 km/h, come da StVZO (Road Traffic Licensing Regulations), con sistema frenante ABS	Telaio per la posa di binari per la guida autonoma, due velocità di marcia
OVERALL WEIGHT	32.000 kg	35.000 kg
POSIZIONE DI LAVORO		
Lunghezza	16.786 mm	16.786 mm
Larghezza	2.500 mm	3.000 mm
Altezza	5.050 mm	4.890 mm
DIMENSIONI DI TRASPORTO		
Lunghezza	9.971 mm	9.813 mm
Larghezza	2.500 mm	3.000 mm
Altezza	3.893 mm	3.685 mm
MOTORE		
Motore	Idraulico diesel	Idraulico diesel
Marca	MTU 6R1300*	MTU 6R1300*
Potenza nominale	da 390 kW (530 HP) a 1600 giri/min.	da 390 kW (530 HP) a 1600 giri/min.
Standard di emissione	Stage V o EUROMOT IIIA	Stage V o EUROMOT IIIA
Capacità del serbaio	950 L	950 L
Capacità cubica	11.970 cm ³	11.970 cm ³
ALBERO		
Lunghezza del tamburo	3.000 mm	3.000 mm
Diametro del tamburo	600 / 800 mm	600 / 800 mm
Velocità	da -5 a 32 giri/min.	da -5 a 32 giri/min.
NASTRO TRASPORTATORE		
Larghezza nastro inferiore	1.000 mm	1.000 mm
Lunghezza nastro inferiore	4.450 mm	4.450 mm
Velocità di trasporto nastro inferiore	da 1.3 a 2.9 m/s	da 1.3 a 2.9 m/s
Larghezza nastro posteriore	1.200 mm	1.200 mm
Lunghezza nastro posteriore	8.500 mm	8.500 mm
Velocità di trasporto del nastro posteriore	fino a 2.0 m/s	fino a 2.0 m/s
Altezza di scarico del nastro posteriore	5.050 mm	4.890 mm
ALTRO		
Equipaggiamento opzionale	Ricircolo oversize "Limiter", pacchetti di tritrazione di taglia M, S o XL, azionamento idraulico, magnete a nastro, tramoggia di alimentazione, pannelli di fissaggio della tramoggia, sistema di nebulizzazione, pacchetto invernale, pacchetto luci LED	Ricircolo oversize "Limiter", pacchetti di tritrazione di taglia M, S o XL, lunghezza nastro posteriore 7 m, magnete a nastro, tramoggia di alimentazione, pannelli di fissaggio della tramoggia, sistema di nebulizzazione, pacchetto invernale, pacchetto luci LED

* I motori MTU si basano sulla collaudata tecnologia dei motori Mercedes-Benz.





INVENTHOR 6.2 E INVENTHOR 9 LA NUOVA FRONTIERA DELLA TRITURAZIONE

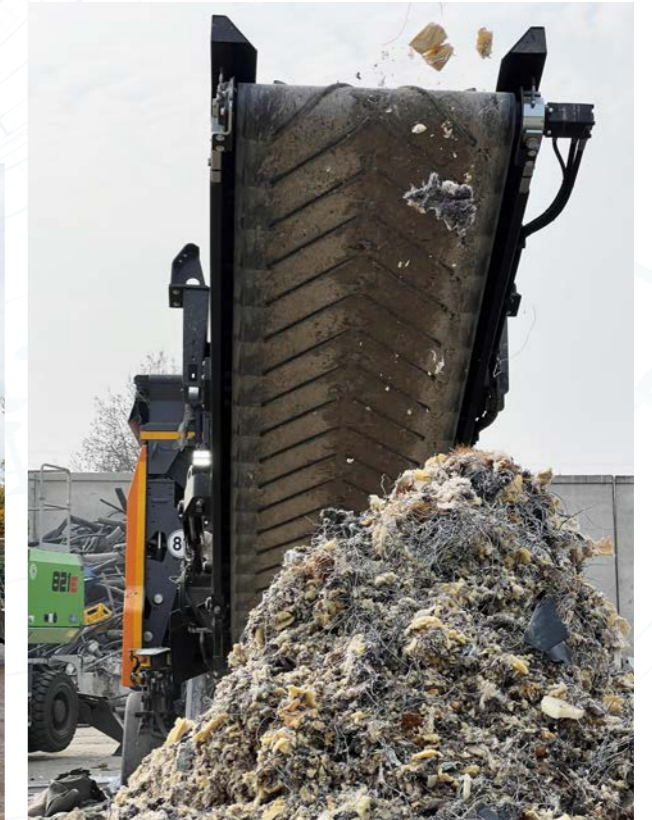



CESARO SERVICE L'ASSISTENZA POST VENDITA È ELEMENTO ESSENZIALE E IMPRESCINDIBILE

LE NOSTRE SOLUZIONI INNOVATIVE CI HANNO RESO UN FORNITORE E UN PRODUTTORE LEADER DI TECNOLOGIE DI TRATTAMENTO.

I clienti dell'industria dello smaltimento e del riciclaggio dei rifiuti si fidano della nostra esperienza e beneficiano ogni giorno del nostro servizio qualificato.

Siamo sempre a vostra disposizione, assistiamo il vostro team online e offline, in modo che possiate sfruttare appieno il potenziale delle prestazioni delle vostre macchine.

A ciò si aggiungono la sicurezza delle forniture in tutta Italia, un rapido servizio di riparazione in loco e pacchetti di assistenza completa e manutenzione. Perché "ogni macchina è buona quanto il servizio che c'è dietro".



LA DIAGNOSI A DISTANZA FA RISPARIARE TEMPO PREZIOSO. Fornire un'assistenza di livello significa: Ovunque stiate lavorando, noi siamo al vostro fianco. La gamma Inventhor è dotata di tutti i sistemi tecnologici di diagnostica più avanzati che garantiscono l'intervento del personale specializzato e di diagnosi in tempo reale anche da remoto. Cesaro Mac import è partner Doppstadt da oltre 30 anni e garantisce assistenza specializzata su tutto il territorio italiano.

7000 m² di officina coperta e 3000 m² di magazzino con specifiche aree dedicate alla revisione, riparazione meccanica ed elettrica, ricovero dei mezzi, lavaggio, smontaggio, verniciatura e montaggio.

Assistenza telefonica sempre attiva, capace di gestire agevolmente tutte le richieste indirizzandole al settore tecnico più appropriato e coordinando in tempi rapidi ogni tipologia di intervento.



Assistenza a domicilio garantita da diverse squadre di tecnici e 14 Service Van, attrezzati per la pronta assistenza, in grado di coprire l'intero territorio nazionale intervenendo sia a livello meccanico, sia elettrico su qualsiasi macchina o attrezzatura.



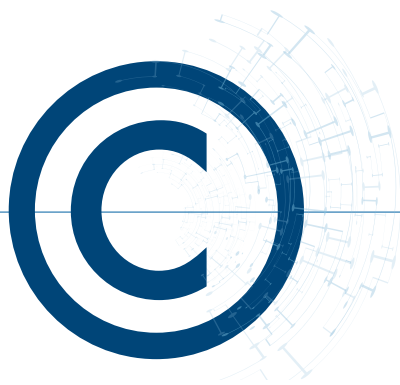

CESARO MAC IMPORT

N A T U R A L A T T I T U D E

Via delle Industrie 28 - 30020
Eraclea - I - Venezia
Tel. +39 0421 231101
Fax +39 0421 233392
cesaro@cesaromacimport.com



CESAROMACIMPORT.COM

ISCRIVITI ALLA NEWSLETTER PER RIMANERE SEMPRE AGGIORNATO

